

# 概略構想図 1

改訂番号	年月日	改訂内容	改訂者	改訂記号の数
1	2026/03/25		山根	3

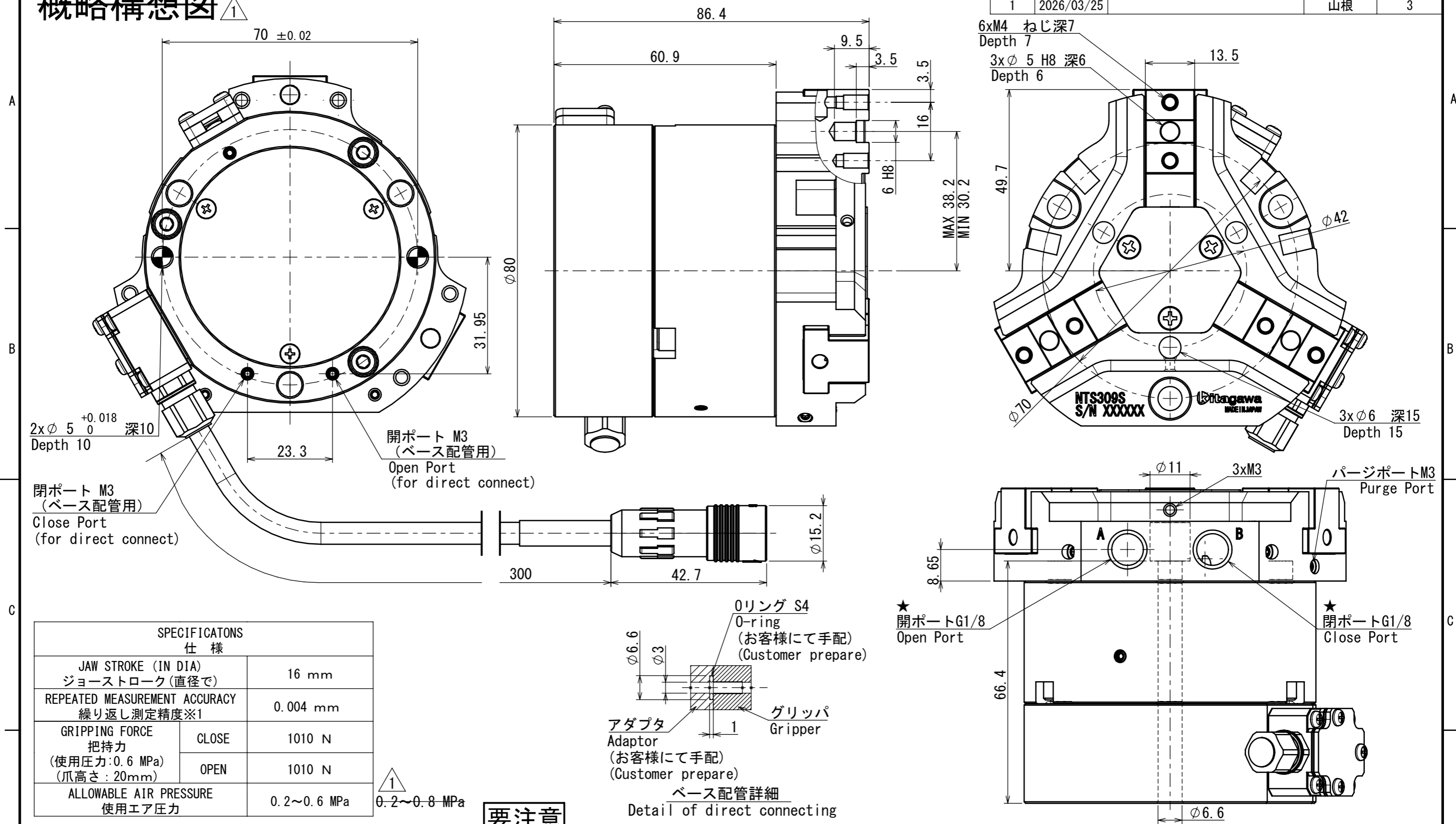

SPECIFICATIONS 仕様		
JAW STROKE (IN DIA) ジョーストローク(直径で)		16 mm
REPEATED MEASUREMENT ACCURACY 繰り返し測定精度※1		0.004 mm
GRIPPING FORCE 把持力 (使用圧力: 0.6 MPa) (爪高さ: 20mm)	CLOSE	1010 N
	OPEN	1010 N
ALLOWABLE AIR PRESSURE 使用エア圧力		0.2~0.6 MPa

1 0.2~0.8 MPa

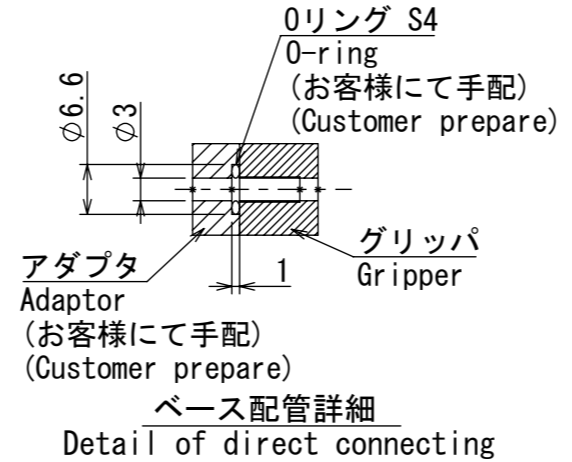

※1 使用エア圧力0.2MPa時のテストによる値です。  
 ※1 This value is based on tests conducted at an air pressure of 0.2 MPa.

## 要注意

1. 納入時、★印のポート以外は塞がれています

## NOTICE

1. The ports other than star marks are sealing by set screws at shipping.

図面来歴	承認	査閲	図面 3D 山根瑞	尺度 1:1 三角法	型式 NTS309S ハンド 名称 NTS309S ガイケイ ヨウソウ <span style="border: 1px solid black; padding: 2px;">1</span>
株式会社 北川鉄工所	作成年月日 2026/03/25	図面番号 61G867879 <span style="border: 1px solid black; padding: 2px;">1</span>	1/1 頁		